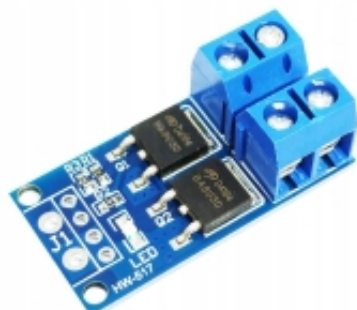

Link do produktu: <https://serwisowe.pl/sterownik-pradu-stalego-pwm-400w-15a-36v-mosfet-hw-517-arduino-modul-p-1805.html>

STEROWNIK PRĄDU STAŁEGO PWM 400W 15A 36V MOSFET HW-517 ARDUINO MODUŁ

Cena brutto	12,43 zł
Cena netto	10,11 zł
Dostępność	Aktualnie niedostępny
Czas wysyłki	24 godziny
Numer katalogowy	XELE0000073
Kod EAN	6949639106551

Opis produktu

XELE0000073

STEROWNIK PWM 400W 15A 36V - MOSFET - ARDUINO ESP MODEL HW-517

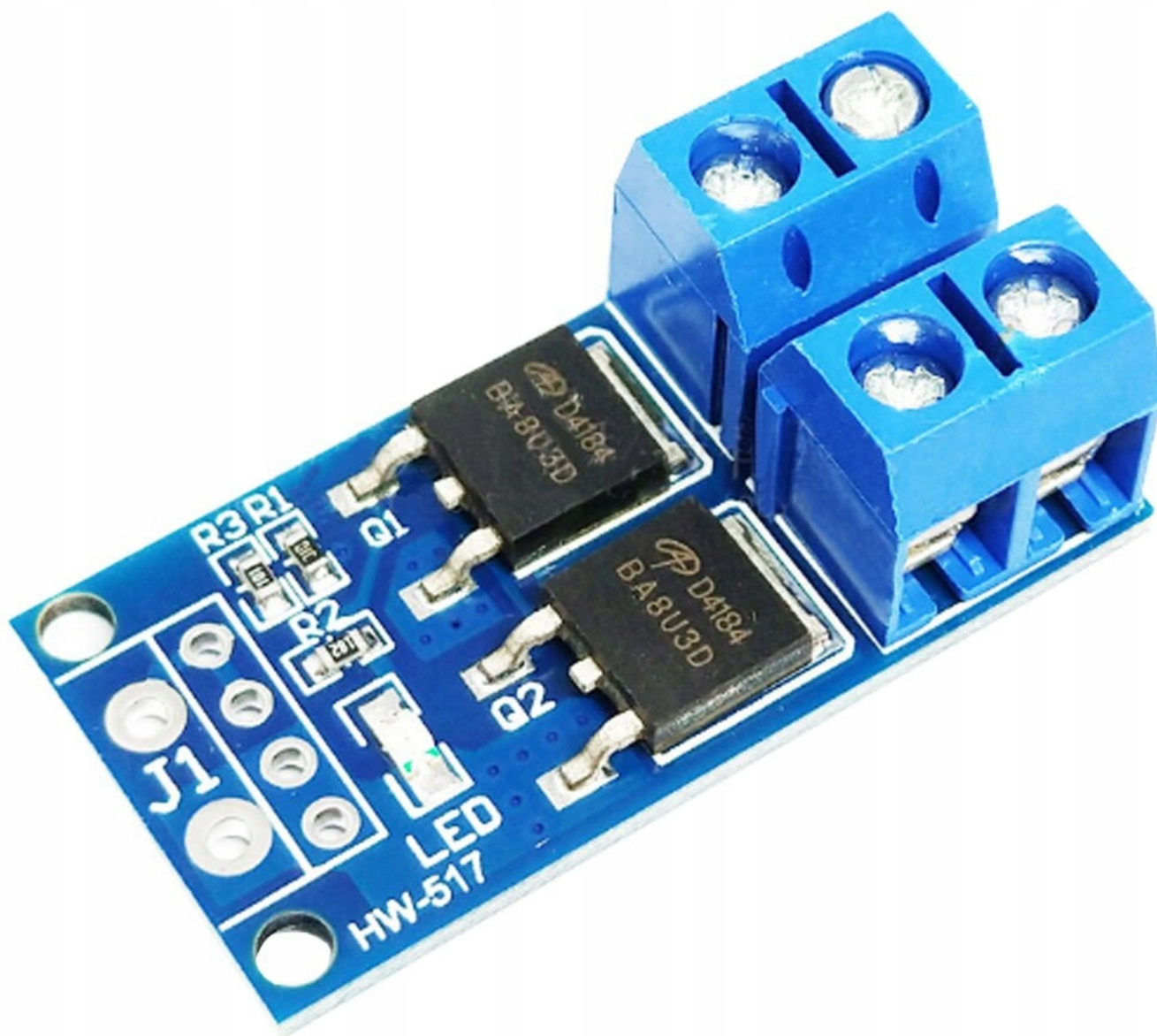

Moduł HW-517 umożliwia sterowanie prądem stałym 5-36V.

Sterownik PWM znajdzie swoje zastosowanie np. w regulowaniu obrotów silnika DC;

Dane techniczne:

- napięcie sterowania: 3.3-20V
- napięcie wej/wyj: 5-36VDC
- częstotliwość sterująca: 0-20kHz
- maksymalny prąd: 15A
- maksymalna moc: 400W
- wymiar PCB: 34x17 mm (wysokość 15mm)

Moduł wyposażony w 2 tranzystory MOSFET.

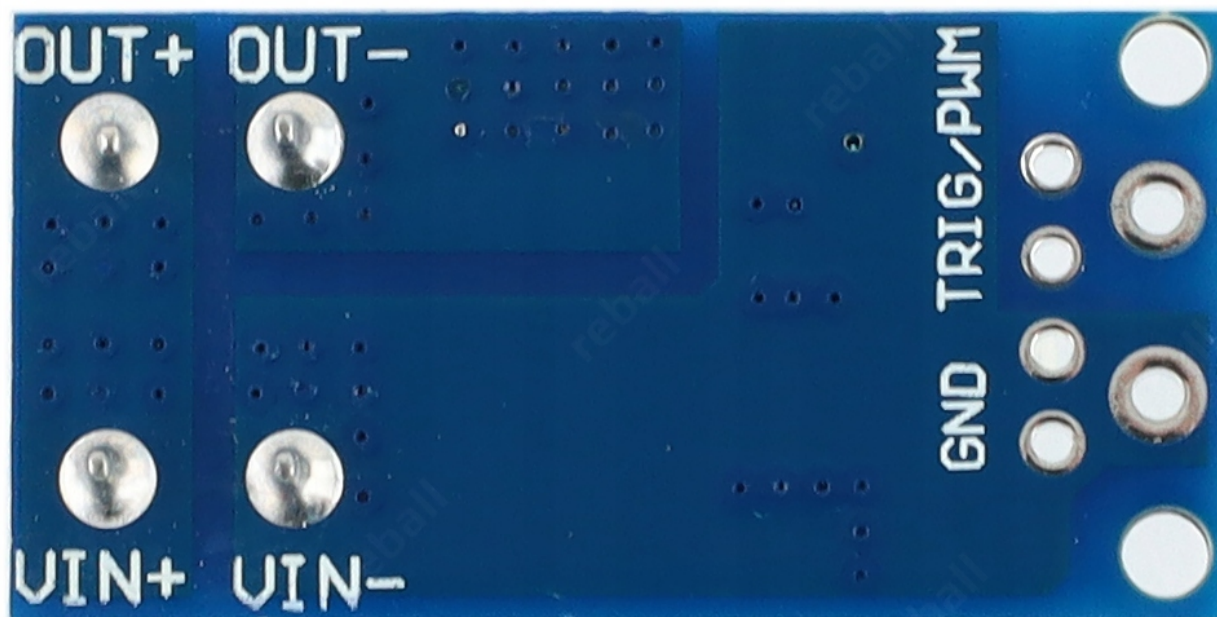

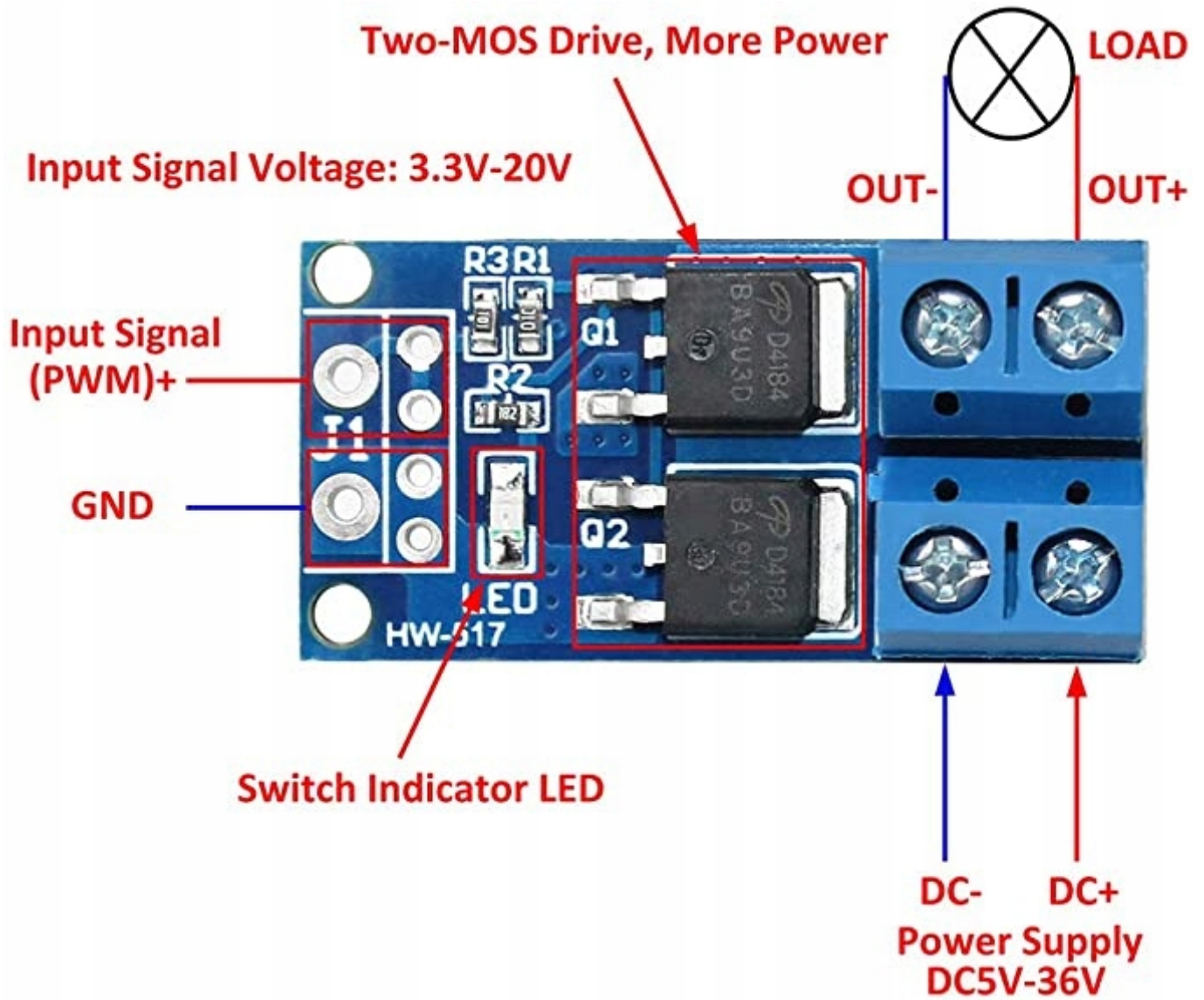

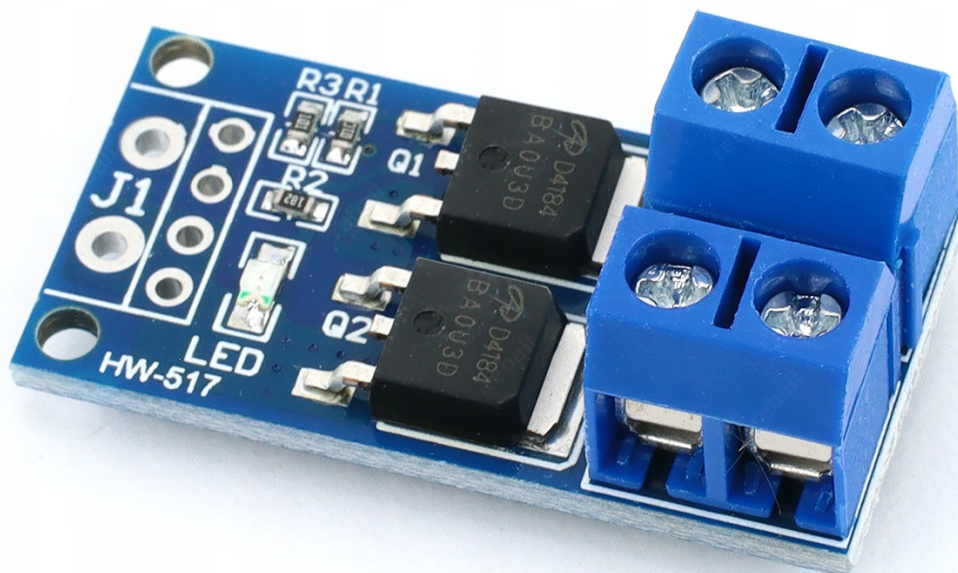

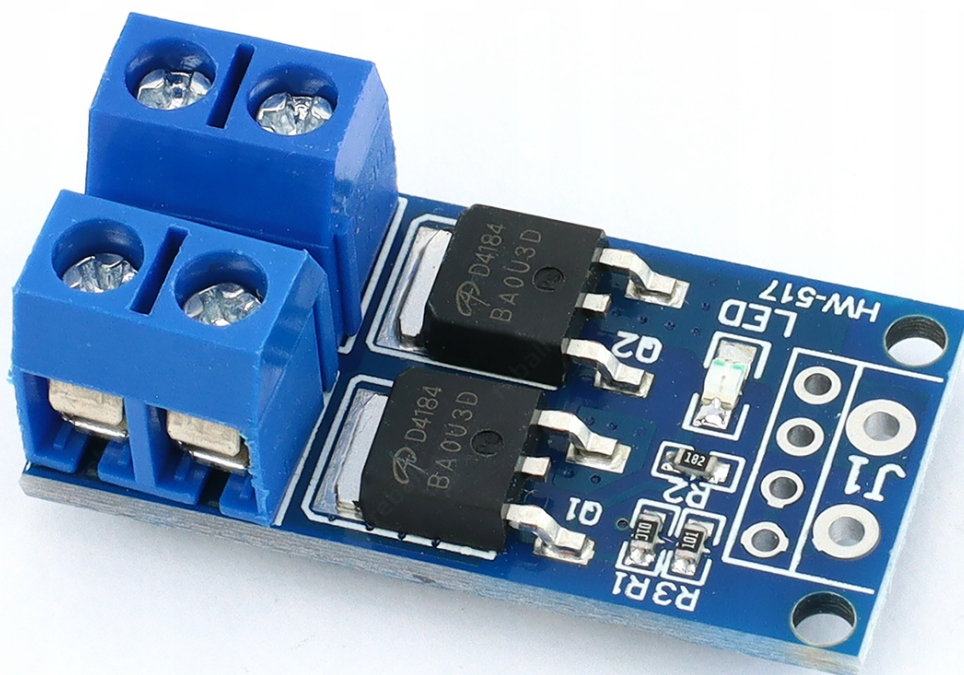

Potrzebujesz inne akcesoria serwisowe i lutownicze - sprawdź nasze pozostałe aukcje.