

Link do produktu: <https://serwisowe.pl/regulator-temperatury-sterownik-ch102-1800c-ssr-25a-czujnik-radiator-pasta-p-12006.html>

## REGULATOR TEMPERATURY STEROWNIK CH102 1800°C SSR 25A CZUJNIK RADIATOR PASTA

Cena brutto	<b>147,75 zł</b>
Cena netto	<b>120,12 zł</b>
Dostępność	<b>Dostępny</b>
Czas wysyłki	<b>24 godziny</b>
Numer katalogowy	<b>XAPR0000213</b>
Kod EAN	<b>5903815935367</b>

### Opis produktu

APR0000213

## KOMPLETNY ZESTAW DO REGULACJI TEMPERATURY DO 800°C

### Z REGULATOREM TEMPERATURY CH102FK02-MV\*AN

- **REGULATOR POWSTAŁ NA BAZIE REGULATORA REX C100**
- **KOMPAKTOWA DŁUGOŚĆ 70mm**
- **PROSTY SCHEMAT PODŁĄCZENIA I MONTAŻU**
- **KONTROLA JAKOŚCI, SERWIS - REBALL TECHNOLOGY**

\* Firma Reball Technology Sp. z o.o. to dystrybutor sprawdzonych i wytrzymałych elektronarzędzi, produktów automatyki oraz urządzeń serwisowych.



□ W SKŁAD ZESTAWU WCHODZĄ □

- REGULATOR TEMPERATURY CH102FK02-MV\*AN - 1szt
- PRZEKAŹNIK SSR FOTEK 25A DA - 1szt
- CZUJNIK TEMPERATURY TYP K 0-800°C - 1szt
- RADIATOR DO PRZEKAŹNIKA SSR - 1szt
- PASTA TERMOPRZEWODZCA 1g - 1szt
- GAZIKI NASĄCZONE ALKOHOLEM - 2szt



### \* REGULATOR TEMP. CH102FK02-MV\*AN

Regulator temperatury **Reball Technology CH102FK02-MV\*AN** posiada szerokie zastosowanie w regulacji temperatury w zakresie **-199,9°C .. 1800°C**.

**Obsługuje bardzo szeroki zakres czujników temperatury** w tym popularne czujniki temperatury typu **K, PT100, J** oraz wiele innych.

**Stosowany jest w takich urządzeniach jak:**

- piece (pizza, piekarnicze itp.), chłodnie
- wędzarnie, suszarnie,
- destylarki, wyciżczarki, wtryskarki,
- zgrzewarki, maszyny pakujące,
- termoformierki,
- prasy, maszyny wulkanizacyjne,

- □ lakiernie, komory spalania,
- □ sterowanie grzałkami elektrycznymi.

oraz w wielu innych urządzeniach wymagających precyzyjnej regulacji temperatury.



\* **Zadaniem regulatora temperatury CH102 jest utrzymanie temperatury na zadanym poziomie (SV) poprzez jej badanie (PV) i kontrolę za pomocą podłączonego czujnika temperatury lub termopary typu: K, J, R, S, B, E, T, PT100, Cu50.**

**Szeroki wybór czujników temperatury współpracujących z tym regulatorem znajdziesz w naszej ofercie.**

\* **Regulator CH102 w zależności od podłączonego czujnika temperatury może regulować temperaturę w zakresie od -199,9 do 1800°C.**

\* **Regulator informuje o:**

- □ PV - zmierzona temperatura
- □ SV - zadana temperatura
- □ AT - wyłączenie funkcji PID (autotuning),
- □ OUT1 - załączenie elementu wykonawczego np. grzałki.
- □ ALM1 - przekroczenie zadanej wartości temperatury (alarm),

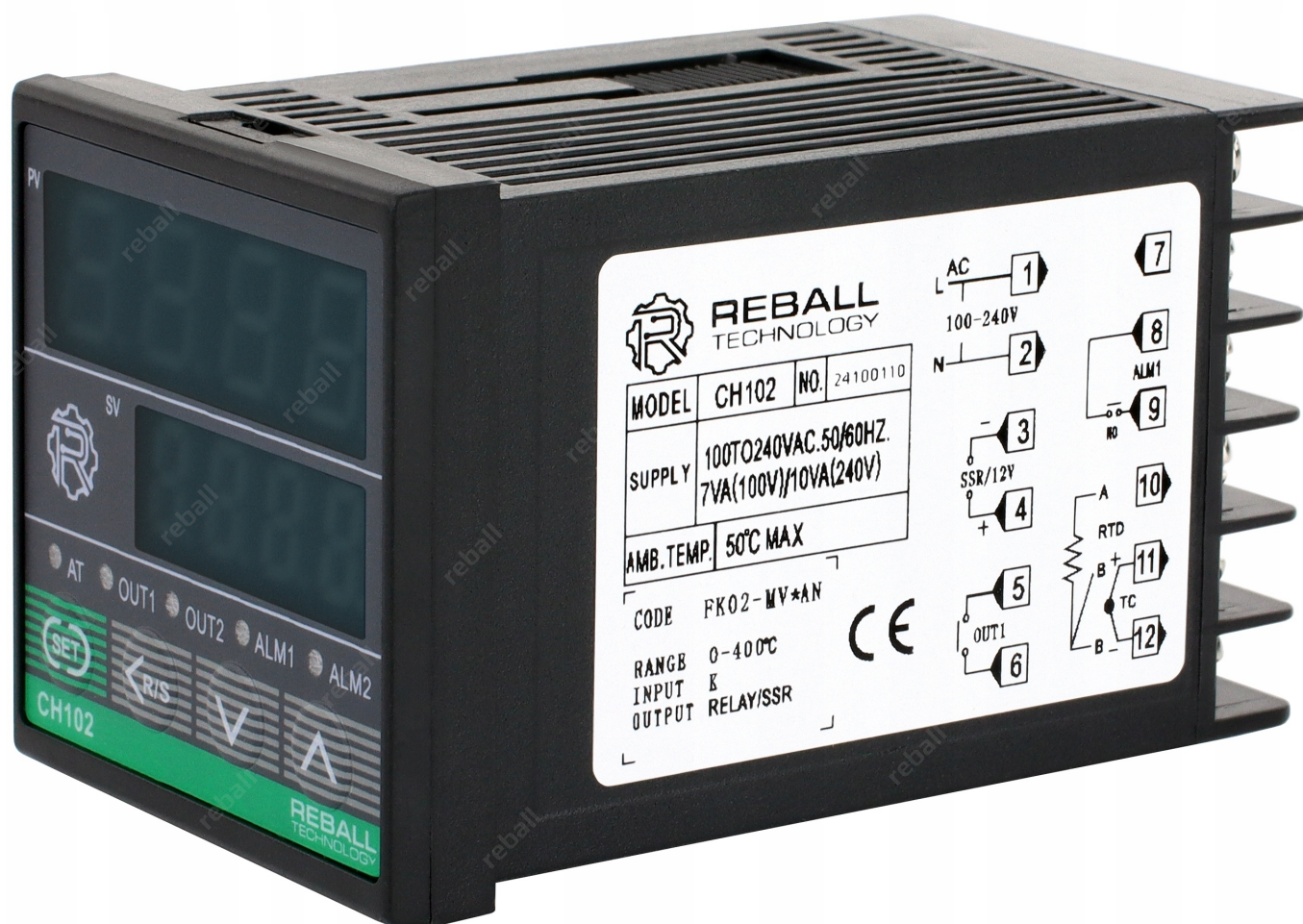

## \* Parametry regulatora

- □ typ czujnika temperatury (**domyślnie K**),
- □ zakres dolny i górny temperatury (**domyślnie 400°C**),
- □ rodzaj pracy: **grzanie, chłodzenie**,
- □ autostrojenie,
- □ histerezę oraz proporcjonalność,
- □ czas całkowania oraz różniczkowania,
- □ zakres pracy oraz cykl pracy,

- □ liczbę miejsc po przecinku,
- □ oraz wielu innych.

### \* Fabryczne ustawienia regulatora

- - SLH (temp maksymalna) = 400°C
- - SL1 (typu czujnika K) = 0000.

Parametry te można szybko i prosto zmienić w menu regulatora.



### \* Parametry CH102FK02-MV\*AN

- ⚙ Model: **CH102FK02-MV\*AN**
- ⚙ Typ czujnika temperatury: **K, J, R, S, B, E, T, PT100, Cu50**
- ⚙ Dokładność pomiaru: **0,5% lub +/- 3°C**

- ⚙️ Cykl próbkowania: **0,5sek**
- ⚙️ Wyjście SSR (3,4): **12VDC (wykorzystane w tym zestawie)**
- ⚙️ Wyjście przekaźnikowe (5,6): **10A/2300W**
- ⚙️ Wyjście alarmowe AL1: **tak 230VAC/3A**
- ⚙️ Sygnalizacja alarmu: **LED**
- ⚙️ Zakres mierzonej temperatury: **-199,9 - 1800°C (w zależności od typu podłączonego czujnika)**
- ⚙️ Temperatura pracy: **0-50°C**
- ⚙️ Podwójny wyświetlacz LED: **temp. zmierzona (PV), zadana (SV)**
- ⚙️ Zasilanie: **110-240VAC**
- ⚙️ Wymiar zewnętrzny: **48x48 (długość 70mm)**
- ⚙️ Wymiar montażowy: **45x45 (głębokość 70mm)**

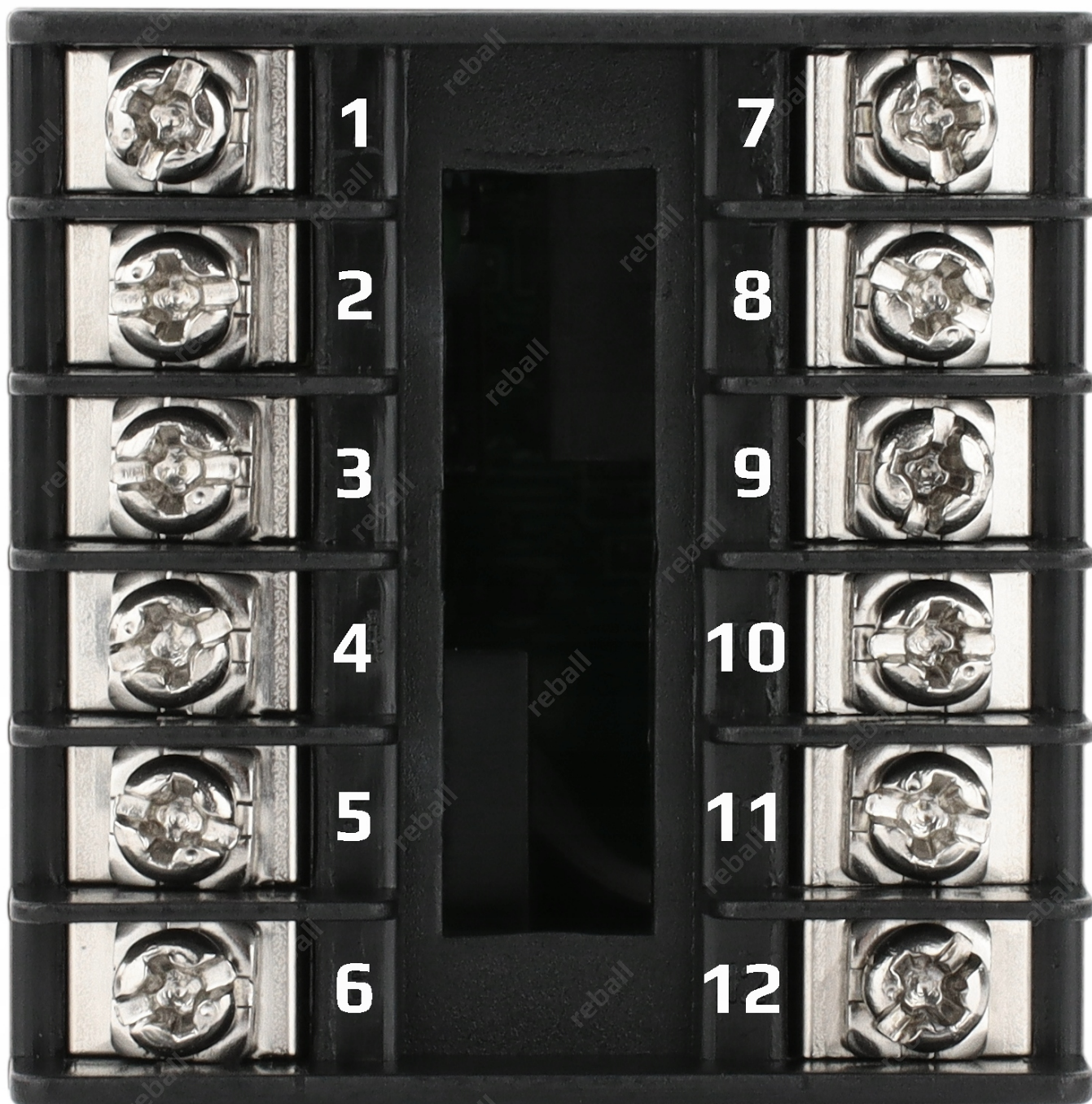

\* Wyjścia regulatora CH102FK02-MV\*AN

- ⚙️ **1, 2** - zasilanie 110-240VAC (sieciowe)

- ⚙️ 3(-), 4(+) - wyjście na przekaźnik SSR (wykorzystane w tym zestawie)
- ⚙️ 5, 6 - wyjście wbudowanego przekaźnika 10A/2300W
- ⚙️ 7 - wolny
- ⚙️ 8, 9 - wyjście alarmowe AL1 230VAC/3A
- ⚙️ 10(A), 12(B) - czujnik temperatury typu PT100 (RTD)
- ⚙️ 11(+), 12(-) - czujnik temperatury typu K (TC)

\* W przypadku wykorzystania wbudowanego przekaźnika (max 2300W) oraz regulacji temperatury do 400°C z pomocą czujników typu K urządzenie jest natychmiast gotowe do pracy.

\* Pamiętaj

W przypadku czujników innych niż K oraz temperatur wyższych niż 400°C należy zmienić ustawienia domyślne regulatora!

## SCHEMAT PODŁĄCZENIA WYJŚCIE NA SSR DC-AC + CZUJNIK TYP K

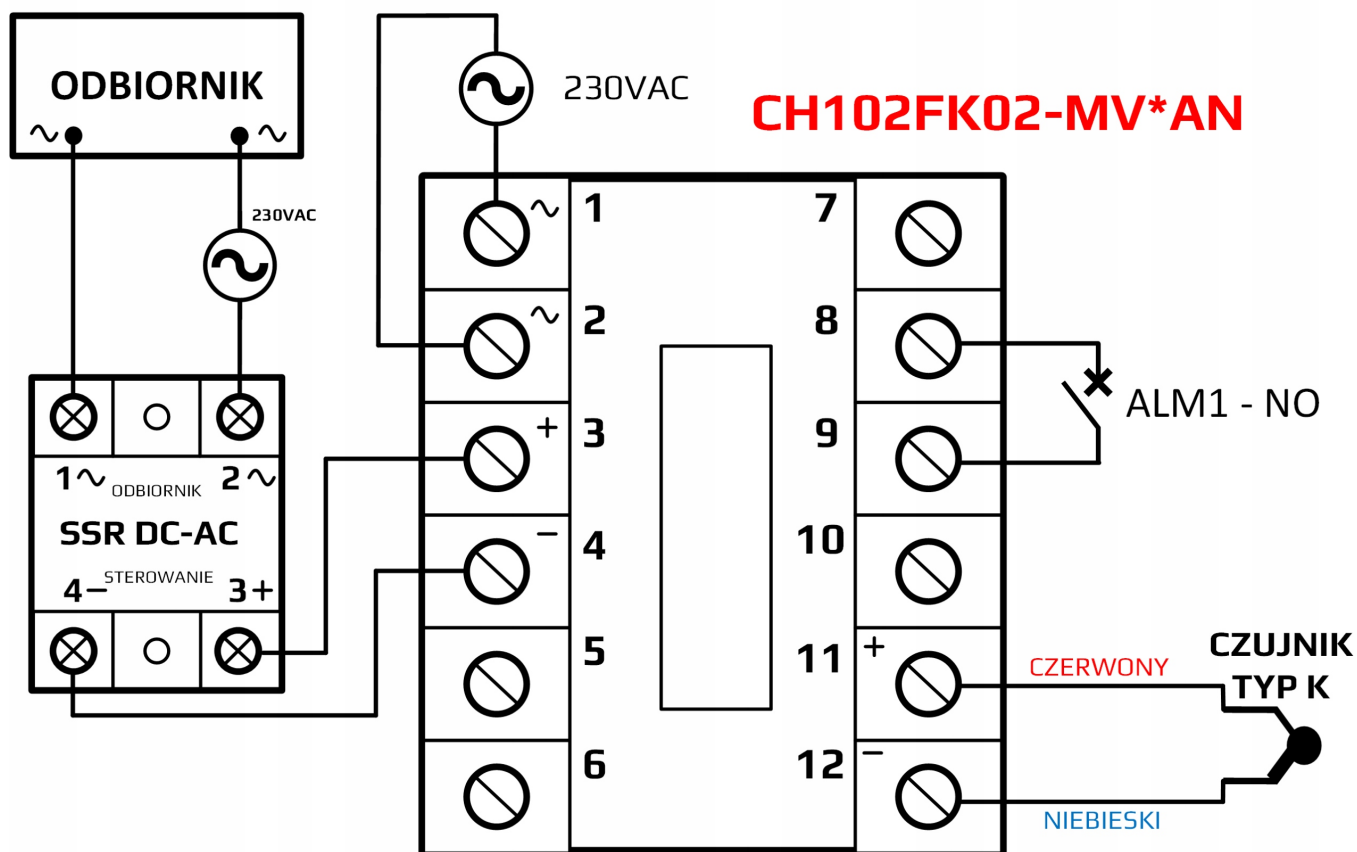

Widok z tyłu - wyjścia ponumerowane

□ Podłączenie - przekaźnik SSR □

Wyjście na przekaźnik SSR DC-AC sterowany napięciem bezpośrednio z regulatora napięciem 12VDC oraz podłączony czujnik typu K.

Wyjście alarmowe NO - zawsze Normalnie Otwarte.

\* Montaż w obudowie:

- → wykonaj otwór 45x45mm (zapewnij głębokość 70mm)
- → włóż regulator do obudowy od przodu
- → załóż od tyłu dwa klipsy w regulatorze, przesunij je do przodu i dociśnij do obudowy zgodnie z poniższym zdjęciem

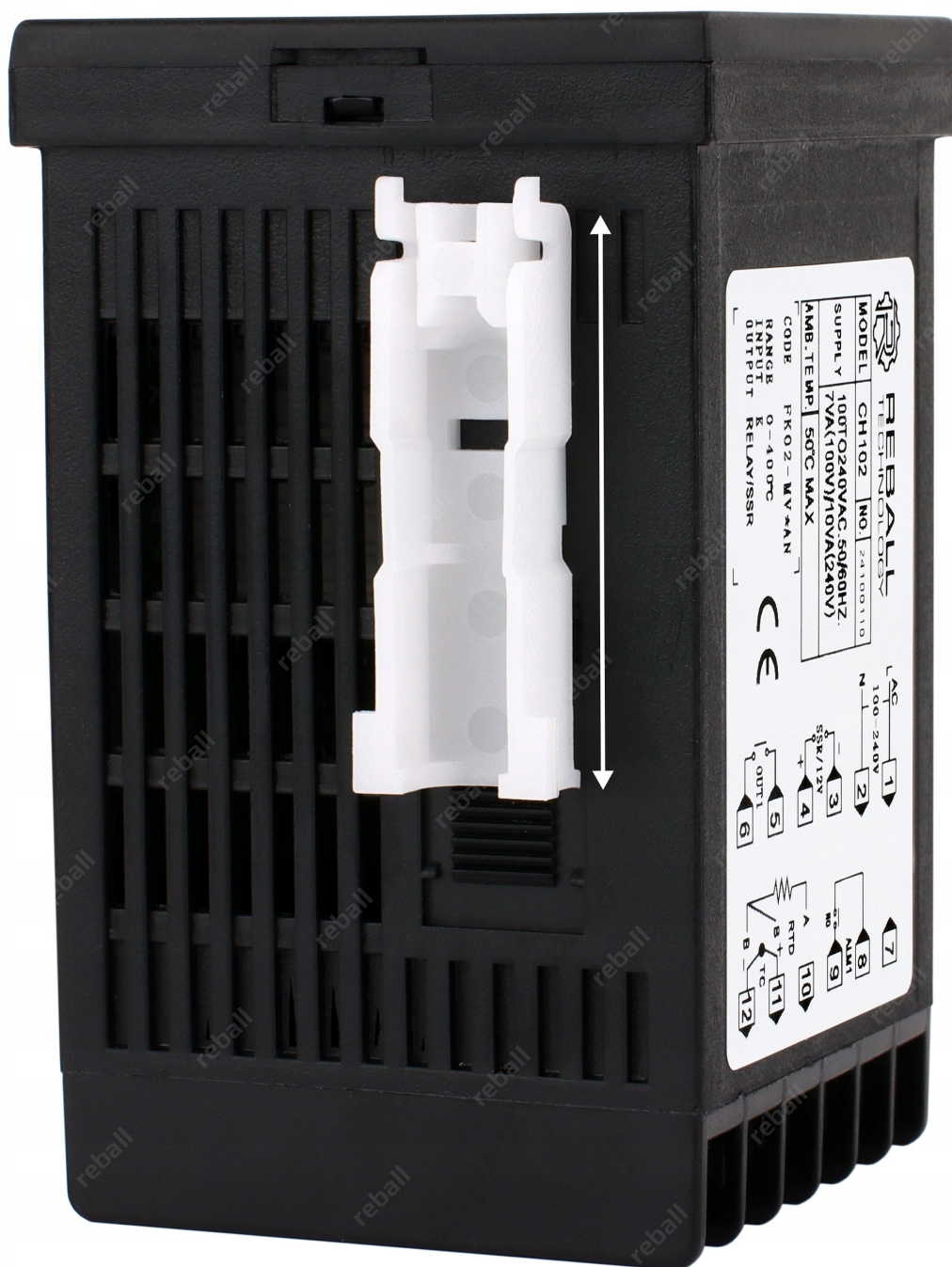



**1. WSTĘP**

INSTRUKCJA OBSŁUGI seria CH

**1.1. WSTĘP**  
 Niniejsza instrukcja obsługi ma na celu przedstawić użytkownikowi wszystkie informacje niezbędne do prawidłowego i bezpiecznego użytkowania urządzenia. Prosimy o dokładne przeczytanie instrukcji obsługi przed rozpoczęciem pracy z urządzeniem. Instrukcja obsługi jest ważnym dokumentem, który należy zachować w bezpiecznym miejscu. Wszelkie zmiany w konstrukcji urządzenia bez zgody producenta są niedozwolone.

**2. WYMAGANIA**

**2.1. Wymagania techniczne**  
 - Temperatura otoczenia: 0°C do 40°C  
 - Ciężar: 0,5 kg  
 - Wymiary: 100 x 100 x 100 mm  
 - Moc: 100 W  
 - Napięcie: 100-240 V AC, 50/60 Hz

**3. OPIS PANELI**

**3.1. Opis paneli**  
 - Panel sterujący: zawiera wyświetlacz LCD, przyciski funkcyjne i pokrętkę.  
 - Panel wyjściowy: zawiera wyjścia dla relays i SSR.  
 - Panel wejściowy: zawiera wejścia dla czujników i przekaźników.

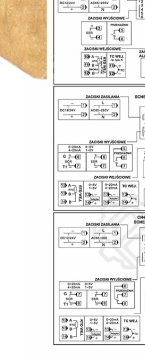
**4. KONFIGURACJA POŁĄCZEŃ**

**5. OBSŁUGA TERMOSTATATORA**

**5.1. Obsługa termostatora**  
 - Wybór trybu pracy: ON/OFF, PID, ON/OFF+PID.  
 - Ustawienie punktu zadania: 0-400°C.  
 - Ustawienie zakresu pomiaru: 0-400°C.  
 - Ustawienie czasu integralnego: 0-999 min.

**6. PROGRAMOWANIE URZĄDZENIA**

**7. BŁĄDOWANIE**

Symbol	Opis błędów	Przyczyna	Eliminacja
SC1	Brak sygnału z czujnika	Przerwanie połączenia	Weryfikacja połączenia
SC2	Przebiegnięcie	Niewłaściwe ustawienie	Poprawienie ustawień
SC3	Przebiegnięcie	Niewłaściwe ustawienie	Poprawienie ustawień
SC4	Przebiegnięcie	Niewłaściwe ustawienie	Poprawienie ustawień
SC5	Przebiegnięcie	Niewłaściwe ustawienie	Poprawienie ustawień
SC6	Przebiegnięcie	Niewłaściwe ustawienie	Poprawienie ustawień
SC7	Przebiegnięcie	Niewłaściwe ustawienie	Poprawienie ustawień
SC8	Przebiegnięcie	Niewłaściwe ustawienie	Poprawienie ustawień
SC9	Przebiegnięcie	Niewłaściwe ustawienie	Poprawienie ustawień
SC10	Przebiegnięcie	Niewłaściwe ustawienie	Poprawienie ustawień
SC11	Przebiegnięcie	Niewłaściwe ustawienie	Poprawienie ustawień
SC12	Przebiegnięcie	Niewłaściwe ustawienie	Poprawienie ustawień
SC13	Przebiegnięcie	Niewłaściwe ustawienie	Poprawienie ustawień
SC14	Przebiegnięcie	Niewłaściwe ustawienie	Poprawienie ustawień
SC15	Przebiegnięcie	Niewłaściwe ustawienie	Poprawienie ustawień
SC16	Przebiegnięcie	Niewłaściwe ustawienie	Poprawienie ustawień
SC17	Przebiegnięcie	Niewłaściwe ustawienie	Poprawienie ustawień
SC18	Przebiegnięcie	Niewłaściwe ustawienie	Poprawienie ustawień
SC19	Przebiegnięcie	Niewłaściwe ustawienie	Poprawienie ustawień
SC20	Przebiegnięcie	Niewłaściwe ustawienie	Poprawienie ustawień

**8. WYKONANIE PRACY**

**8.1. Wykonanie pracy**  
 - Sprawdzenie połączeń.  
 - Włączenie zasilania.  
 - Ustawienie parametrów.  
 - Monitorowanie pracy.

**9. WYKONANIE PRACY**

**9.1. Wykonanie pracy**  
 - Sprawdzenie połączeń.  
 - Włączenie zasilania.  
 - Ustawienie parametrów.  
 - Monitorowanie pracy.

**10. WYKONANIE PRACY**

**10.1. Wykonanie pracy**  
 - Sprawdzenie połączeń.  
 - Włączenie zasilania.  
 - Ustawienie parametrów.  
 - Monitorowanie pracy.



\* Przekaznik SSR FOTEK SSR-25DA 25A

W komplecie przekaznik półprzewodnikowy **FOTEK SSR-25DA**.

\* Parametry techniczne

- ⚙ Napięcie pracy (**wyjście**): **24-380VAC**
- ⚙ Izolacja (**wyjście**): fotoelektryczna

- ⚙️ Maksymalny prąd przełączania (**wyjscie**): **25A (do 3680W)**
- ⚙️ Napięcie sterujące (**wejscie**): **3-32VDC**
- ⚙️ Prąd wejściowy (**wejscie**): 4,5-20mA
- ⚙️ Czas reakcji (**wejscie**):
- ⚙️ Temperatura pracy: -30 do +80°C
- ⚙️ Wymiary: 62mm x 45mm x 23mm
- ⚙️ **Dioda sygnalizacyjna LED** informująca o stanie pracy przekaźnika

**Żywotność przekaźników SSR jest nieograniczona** przy założeniu, że są one odpowiednio chłodzone. W celu zapewnienia ich długotrwałej pracy należy zapewnić odpowiednie odprowadzenie ciepła **poprzez stosowanie radiatorów** (powyżej 5A - 1150W), **pasty termoprzewodzącej** jak i **wymuszonego obiegu powietrza** stosując odpowiednio wydajne wentylatory (powyżej 25A - 5750W).

**Obniżenie temperatury o 10°C wydłuża dwukrotnie przewidywany okres eksploatacji przekaźników SSR.**

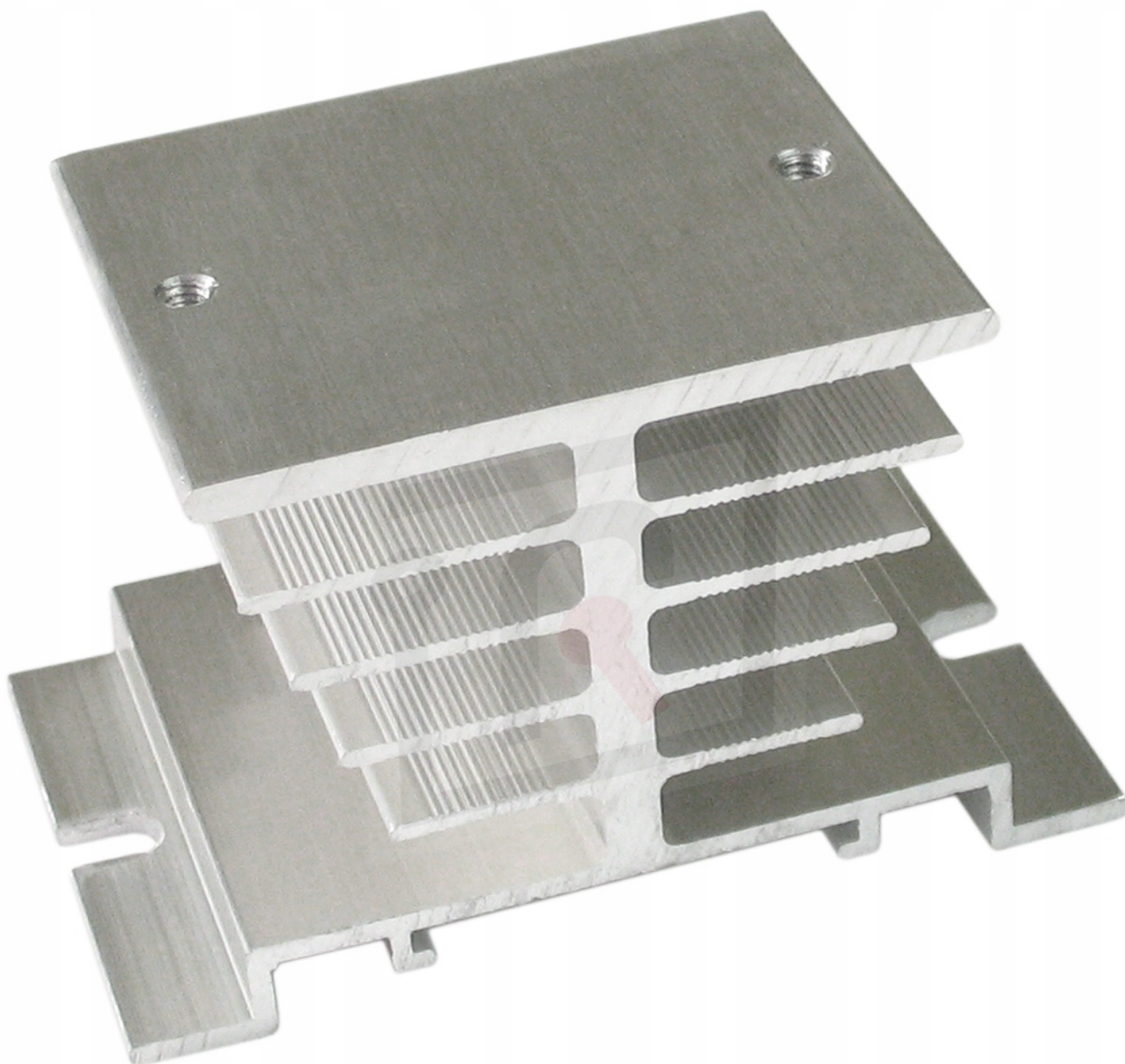

## \* Aluminiowy radiator

W zestawie znajduje się również **radiator** który zapewnia przekaźnikowi SSR **lepsze chłodzenie** oraz **żywość**.

Radiator można montować na płaskiej powierzchni (przygotowane otwory).

### \* Parametry techniczne

- ⚙ Materiał: aluminium
- ⚙ Rozmiar otworów do montażu przełącznika: M5
- ⚙ Szerokość między otworami do montażu przełącznika: 48mm
- ⚙ Minimalna szerokość między otworami do montażu na powierzchni dolnej: 64mm
- ⚙ Wymiar dolnej podstawy: 50x80mm
- ⚙ Wymiar górnej podstawy: 50x60mm



### \* Aluminiowy radiator

W komplecie również **czujnik temperatury typu K** umieszczony wewnątrz osłony ze stali nierdzewnej z przewodem o długości 1,5m.

**Czujniki tego typu stosowane bardzo szeroko w przemyśle:** wtryskarki, maszyny wulkanizacyjne, piece, komory ciepłe, wędzarnie, suszarnie, lakiernie.

### \* Parametry techniczne

- ⚙ **Typ: K**
- ⚙ Zakres pomiarowy: **0-800°C** z dokładnością +/-2,5°C lub 0,75%
- ⚙ Osłona: **stal nierdzewna**
- ⚙ Mocowanie do przewodu: osłona klejona - średnica osłony: 5mm
- ⚙ Długość osłony: 30mm
- ⚙ Długość przewodu: **1,5m**

- ❁ Izolacja przewodu: włókno szklane w oplocie stalowym - odporność na temp. do 400°C
- ❁ Połączenie: konektory (czerwony +, niebieski -)







### \* Pasta termoprzewodząca 1g

**Pasta termoprzewodząca** stosowana w elektronice, w miejscach styku elementów silnie nagrzewających się z elementami odprowadzającymi ciepło.

### \* Parametry techniczne

- ❁ Waga: **1 g**
- ❁ Przewodność cieplna: **12,5 W/m-K**
- ❁ Rezystancja termiczna:
- ❁ Ciężar właściwy: **3,7 g/cm<sup>3</sup>**
- ❁ Wydajność: **~16 cm<sup>2</sup>**

-  Lepkość: **130-170 pas**
-  Zakres pracy: **od -250 do 350C**
-  Kolor: **Szary**
-  **Nie przewodzi prądu elektrycznego**

## \* Instrukcja nakładania pasty

Odtłuścić powierzchnię grzewczą. Nanieść małą ilość pasty termoprzewodzącej na grubość kartki papieru. Przy pomocy dołączonej szpatułki rozprowadzić pastę po powierzchni.

## □ GRATIS W ZESTAWIE

Do każdej pasty **dołączamy 2 ściereczki nasączone alkoholem izopropylowym 70%**. Jest to optymalna proporcja do czyszczenia powierzchni przed nałożeniem pasty termoprzewodzącej.



















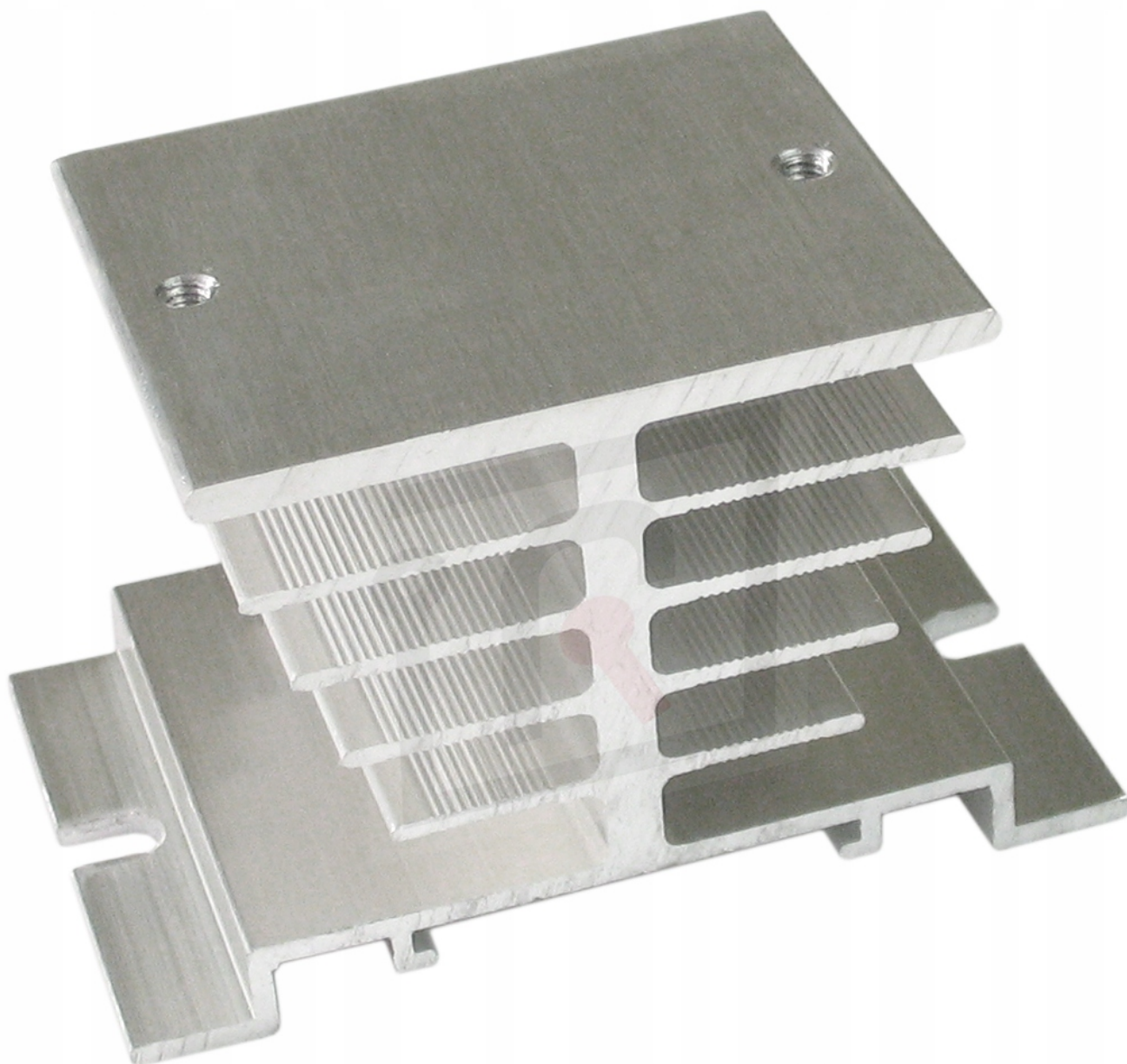







Potrzebujesz przekaźniki półprzewodnikowe SSR, czujnik temperatury oraz termopary - sprawdź nasze pozostałe aukcje.