

Link do produktu: <https://serwisowe.pl/docisk-scisk-zacisk-szybkomocujacy-gh-22185-250kg-zasiieg-165cm-do-ram-p-7448.html>

DOCISK ŚCISK ZACISK SZYBKOMOCUJĄCY GH-22185 250kg - ZASIĘG 16.5cm DO RAM



Cena brutto	22,38 zł
Cena netto	18,20 zł
Dostępność	Aktualnie niedostępny
Czas wysyłki	24 godziny
Numer katalogowy	XLCD0000165
Kod EAN	6949639121356

Opis produktu

LCD0000165

UNIWERSALNY DOCISK MONTAŻOWY GH-22185 O SILE DOCISKU 250kg

Przedmiotem sprzedaży jest uniwersalny docisk montażowy GH-22185 o sile docisku 250kg i zasięgu roboczym 165mm.

Dane techniczne:

- siła docisku: 250kg
- waga: 360g
- kąt otwarcia: 96°
- zasięg roboczy docisku: 165mm
- średnica otworu montażowego: 7,1mm
- materiał docisku: guma



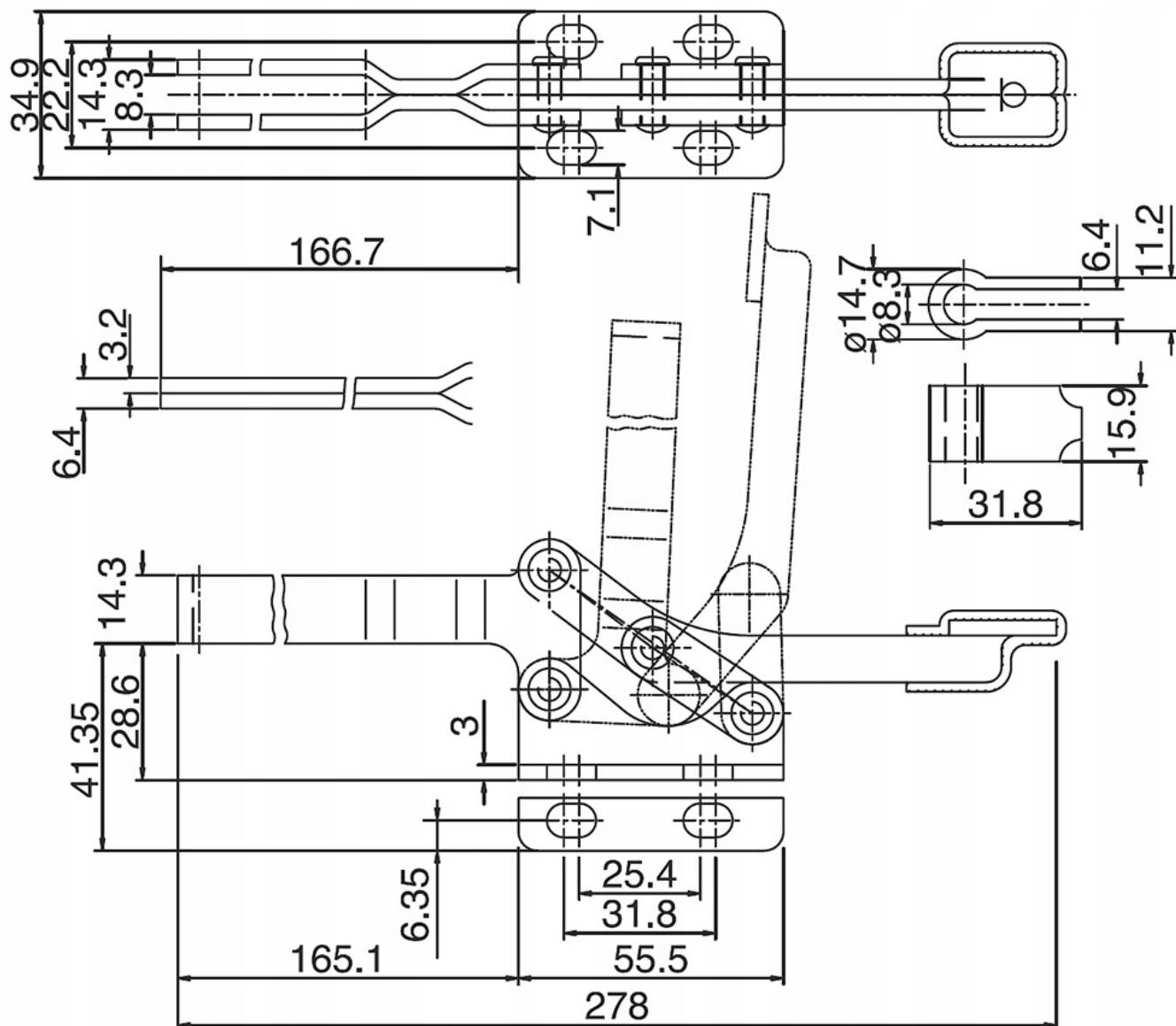

Potrzebujesz inne akcesoria serwisowe bądź lutownicze sprawdź nasze pozostałe aukcje.